



SVX-20373-06

SVX-20374-06

Kozmetický prístroj

Používateľská príručka

F-362 / F-364

Vítajte pri používaní našich produktov. A0

Pred použitím produktov si pozorne prečítajte návod na použitie.

Naša spoločnosť si vyhradzuje právo zlepšovať dizajn a upravovať produkty bez predchádzajúceho upozornenia.

## Obsah

O tejto príručke.....	1
Upozornenie .....	1
Parametre produktu a oboznámenie sa s F-362 .....	2/3
Parametre produktu a oboznámenie sa s F-363 .....	4/5
Parametre produktu a oboznámenie sa s F-364 .....	6/7
Parametre produktu a oboznámenie sa s F-365 .....	8/9
Oboznámenie sa s horúcim a studeným kladivom .....	10/11
Oboznámenie sa s ultrazvukovou sondou .....	12/13
Oboznámenie sa so Skin Scrubberom .....	14/15
Oboznámenie sa s rádio frekvenciou .....	16/17
Oboznámenie sa s diamantovou dermabraziou .....	18/19
Oboznámenie sa s vákuom/rozprašovačom .....	20/21
Oboznámenie sa s vysokofrekvenčnou elektroterapiou .....	22/23
Oboznámenie sa s rotačnou kefou .....	24/25
Oboznámenie sa s elektroličbou .....	26/27
Preventívne opatrenia týkajúce sa prevádzky RES a CAP .....	28
Oboznámenie sa s RES.....	29
Oboznámenie sa s CAP.....	30
Núdzové opatrenia a riešenie problémov .....	31



## O tejto príruke

Táto príručka by sa mala používať iba ako referencia na obsluhu tohto konkrétneho modelu. Ak sa táto príručka použije na iné účely, naša spoločnosť nenesie žiadne príslušné dôsledky a zodpovednosť.

Všetky informácie v tejto príručke sú chránené autorským právom a nesmú sa kopírovať a prekladať v žiadnej časti tejto špecifikácie bez písomného súhlasu našej spoločnosti.

## Bezpe nostné pokyny

Na zaistenie správneho a bezpečného používania tohto produktu, si pred použitím pre čítajte všetky pokyny! Dodržujte prosím všetky bezpečnostné opatrenia!

	<b>Upozornenie!</b>	<p><b>Ozna uje potenciálnu nebezpečnú situáciu, ktorá, ak sa jej nevyhnete, môže viesť k vážnym stratám na životoch.</b></p> <ul style="list-style-type: none"><li>• Tento produkt je určený len pre kozmetických praktikov s odbornou kvalifikáciou.</li><li>• Výrobok nepoužívajte ani neskladujte na vlhkom mieste, ako je kúpeľňa, aby ste predišli poruche a nebezpečenstvu.</li><li>• Nepoužívajte tento výrobok v blízkosti horľavých predmetov (napr. alkohol, riedidlo, benzín, odstraňovač laku na nechty, spreje atď.).</li><li>• Tento produkt nepoužívajte za nasledujúcich podmienok: keď je napájací kábel alebo zástrčka poškodená alebo sa zahrieva; keď sa zástrčka v zásuvke uvoľní.</li><li>• Nepoužívajte mokré ruky na zapájanie a odpájanie konektorov napájacieho kábla a pri používaní tohto produktu.</li><li>• Uistite sa, že pracovné napätie tohto produktu zodpovedá jeho menovitému napätiu.</li><li>• Pred použitím sa uistite, že zástrčka a konektor napájacieho kábla sú úplne zasunuté, aby nedošlo k nebezpečenstvu.</li><li>• Keď tento produkt nepoužívate, vypnite napájanie a vytiahnite zástrčku.</li><li>• Pravidelne čistite prach nahromadený na zástrčke a konektore napájacieho kábla, aby ste predišli zlyhaniu izolácie spôsobenému vlhkosťou, prachom a inými faktormi.</li><li>• Uistite sa, že pre tento produkt používate určenú súpravu napájacích káblov. Túto súpravu napájacích káblov nepoužívajte na žiadnom inom zariadení.</li><li>• Neomotávajte napájací kábel okolo produktu, inak sa môže napájací kábel zdeformovať a pokaziť.</li><li>• Uchovávajte mimo dosahu detí. Nedovoľte deťom používať tento produkt.</li><li>• Neupravujte, nerozoberajte ani neopravujte tento produkt svojpomocne. Ak ho potrebujete opraviť, obráťte sa na výrobcu, jeho zástupcu alebo profesionálnych pracovníkov údržby, aby ho skontrolovali a opravili, aby nedošlo k nebezpečenstvu.</li><li>• Ak je zástrčka poškodená, v prípade akéhokoľvek nebezpečenstva kontaktujte distribútora, servisné stredisko alebo pracovníka s príslušnými zručnosťami a skúsenosťami.</li><li>• Uistite sa, že používate tento produkt podľa účelu špecifikovaného v tomto návode. Nepoužívajte príslušenstvo, ktoré neodporúča výrobca.</li></ul>
	<b>Pozor!</b>	<p><b>Predstavuje potenciálne nebezpečnú situáciu, ktorá, ak sa jej nevyhnete, môže vo všeobecnosti viesť k zraneniu osoby.</b></p> <ul style="list-style-type: none"><li>• Operátori by mali pri používaní venovať osobitnú pozornosť bezpečnosti personálu a zariadení.</li><li>• Ak produkt nefunguje normálne, okamžite ho prestaňte používať a kontaktujte výrobcu alebo predajcu so žiadosťou o vhodnú nápravu.</li><li>• S týmto produktom a súvisiacim príslušenstvom by sa malo zaobchádzať opatrne.</li><li>• Správne zaobchádzajte s baliacim vakom tohto produktu, aby ste predišli nehodám, ako je zadusenie dočiat, a uchovávajte ho mimo dosahu detí.</li></ul>

## Komponenty

### ◆ SVX-20373-06



1. Diamantová dermabrázia
2. Rádiofrekvencia
3. Ultrazvuk
4. Scrubber
5. Horúce a studené kladivo

Hlavná jednotka

Zadný panel

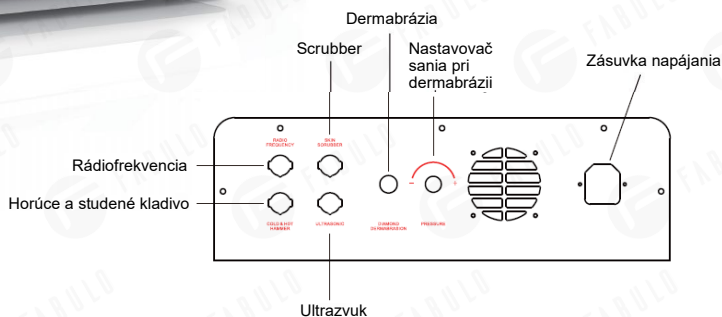

### ◆ Predný panel

1. Horúce a studené kladivo
2. Ultrazvuk
3. Scrubber
4. Rádiofrekvencia
5. Diamantová dermabrázia

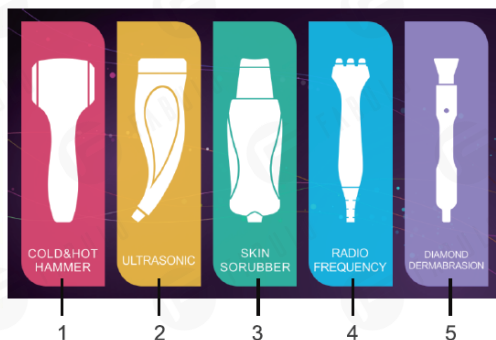

### ◆ Spôsob prevádzky

#### Prevádzkový postup

- ① Kliknutím vyberte požadovanú funkciu hlavného rozhrania a vstúpte do rozhrania príslušnej funkcie.
- ② Všetky pracovné rozhrania sú vybavené tlačidlom na návrat do hlavného rozhrania.

## Parametre produktu

Model produktu	SVX-20373-06
Menovité napätie / Frekvencia	AC 100-240V,50/60HZ
Výkon	60W
Čistá hmotnosť	6.1kg
Rozmery výrobku	37x31.5x16.5cm
Veľkosť balenia	56.8x52.5x23.5cm
Obsah balenia	Hlavná jednotka x 1
	Polička na príslušenstvo x 1
	Horúce a studené kladivo x 1
	Ultrazvuková sonda x 1
	Scrubber x 1
	Rádiofrekvencia x 1
	Diamantová dermabrázia (obsahuje 9 ks) x 1
	Skrutkovač x 1
	Skrutky (M4) x 2
	Manuál x 1
Napájací kábel x 1	

## Komponenty

### ◆ SVX-20374-06



1. Rozprašovač
2. Vákuum
3. Rádiofrekvencia
4. Ultrazvuk
5. Vysoká frekvencia
6. Horúce a studené kladivo

Hlavná jednotka

Zadný panel

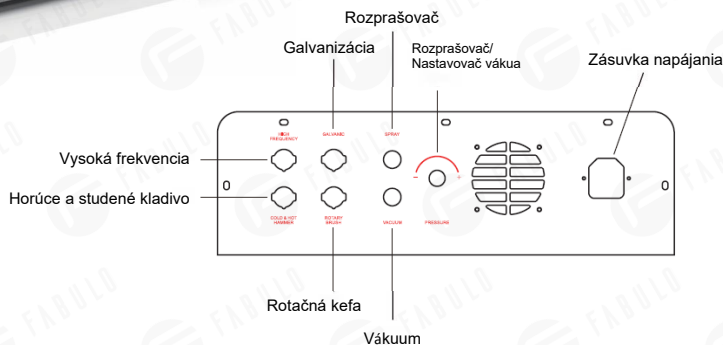

### ◆ Predný panel

1. Horúce a studené kladivo
2. Vysoká frekvencia
3. Rotačná kefa
4. Galvanizácia
5. Rozprašovač /Vákuum

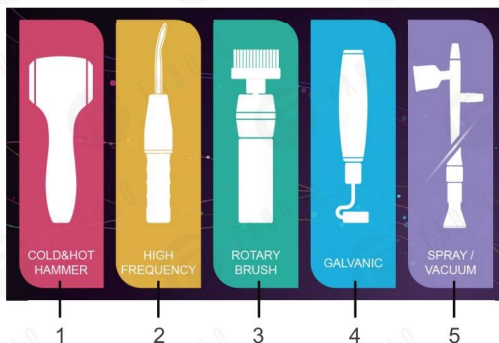

### ◆ Spôsob prevádzky

#### Prevádzkový postup

- ① Kliknutím vyberte požadovanú funkciu hlavného rozhrania a vstúpte do rozhrania príslušnej funkcie.
- ② Všetky pracovné rozhrania sú vybavené tlačidlom na návrat do hlavného rozhrania.

## Parametre produktu

Model produktu	F-364
Menovité napätie / Frekvencia	AC 100-120V,50/60HZ ; AC 220-240V,50/60Hz
Výkon	60W
Čistá hmotnosť	6.3kg
Rozmery výrobku	37x31.5x16.5cm
Veľkosť balenia	56.8x52.5x23.5cm
Obsah balenia	Hlavná jednotka x 1
	Polička na príslušenstvo x 1
	Horúce a studené kladivo x 1
	Vysokofrekvenčná sonda (obsahuje 4 druhy) x 1
	Rotačná kefa (obsahuje 4 druhy) x 1
	Galvanická sonda x 1
	Vákuum (vrátane 3 baniek na odsávanie) x 1
	Rozprašovač x 1
	Skrutkovač x 1
	Skrutky (M4) x 2
	Manuál x 1
Napájací kábel x 1	



### Horúce a studené kladivo

## Upozornenia pre prevádzku



### Upozornenie

- Táto funkcia je zakázaná pre nasledujúce osoby alebo časti:
  - ① Pacienti s recidivujúcou jazvou vyrážkou a alergickí pacienti;
  - ② Popáleniny kože, poleptanie, spáleniny od slnka, zápaly alebo iné rany;
  - ③ Ľudia trpiaci imunosupresívnymi ochoreniami s nízkou imunitou alebo užívajúci imunosupresívne lieky;
  - ④ Za posledné 3 mesiace sa vyskytli chirurgické miesta.
- Kozmetičky nenechávajú kladivo v prevádzke bez dozoru, aby nespôsobili bezpečnostné nehody.



### Pozor

- Teplé a studené kladivo je možné používať iba v interiéri a je vhodné ho používať v interiéri pri teplote okolo 25°C, pretože jeho funkcia bude ovplyvnená okolitú teplotou, ako napr. pri vonkajšom použití pri príliš vysokej alebo príliš nízkej teplote, nemusí dosiahnuť požadovanú pracovnú teplotu a tým nedosiahne očakávaný ošetrojúci účinok.
- Zakaždým, keď zapnete kozmetický prístroj a prepnete funkciu studené a horúce kladivo, musíte pred použitím chvíľu počkať, kým studené a horúce kladivo nedosiahne prednastavenú teplotu. Za normálnych okolností pri štartovaní je doba stúpania a poklesu teploty asi 5 minút; Pri prepínaní teplej a studenej funkcie teplota stúpa a klesá asi 3 minúty.
- Pri použití sa nesmú blokovať vzduchové štrbiny studeného a horúceho kladiva, aby sa nevytvárali kvapky kondenzovanej vody v studenom a horúcom kladive a nevedlo to k poruche skratom.
- Pri použití by studené a horúce kladivo malo byť blízko pri koži, ošetrovať čelo a prednú kosť by ste mali zľahka.
- Keď je teplota horúceho a studeného kladiva vysoká, neprestávajú s ním na koži pohybovať.
- Nepoužívajte horúce a studené kladivá ako bicie nástroje.
- Ak sú na oboch koncoch hlavy kladiva škrabance, pred použitím ho vymeňte za nové príslušenstvo.
- Pružinu horúceho a studeného kladiva nepreťahujte, dávajte pozor na rozsah použiteľnej dĺžky.

### Odporúčaná doba použitia

Čas upravte podľa špecifickej situácie ošetrovaného miesta a pokožky, vo všeobecnosti je doba operácie celej tváre 10-15 minút.





## Horúce a studené kladivo

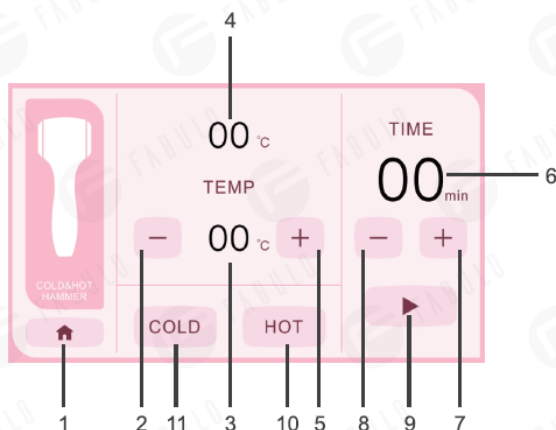

1. Návrat do hlavného rozhrania

2. Tlačidlo pre zníženie teploty

Rozsah teploty chladenia: 5°C~25°C

Rozsah teplôt ohrievania: 25°C~45°C

3. Zobrazenie teploty

Keď zvolíte režim chladenia, zobrazená teplota je teplota chladenia.

Keď je zvolený režim ohrievania, zobrazená teplota je nastavená teplota ohrievania.

4. Aktuálna výstupná teplota Horúceho a studeného kladiva

Pri výbere režimu chladenia sa zobrazuje aktuálna výstupná teplota kladiva.

Pri výbere režimu ohrievania sa zobrazuje aktuálna výstupná teplota kladiva.

5. Tlačidlo pre zvýšenie teploty

Rozsah teplôt chladenia 5°C~25°C

Rozsah teplôt ohrevu 25°C ~ 45°C

6. Zobrazenie času

Doba prevádzky sa začne odpočítavať pri prevádzke. Prístroj sa automaticky zastaví, keď sa čas dostane na nulu.

7. Predĺženie doby prevádzky

Rozsah doby prevádzky: 1 ~ 30 minút.

8. Skrátenie doby prevádzky

Rozsah doby prevádzky: 1 ~ 30 minút.

9. Spustiť/pozastaviť.

10. Režim ohrievania

11. Režim chladenia

## ◆ Spôsob prevádzky

1) Vyberte režim chladenia alebo režim ohrievania;

2) Nastavte pracovnú teplotu a doby prevádzky. Maximálny čas, ktorý je možné nastaviť, je 30 minút.

3) Vyberte horúce a studené kladivo a zapnite spínač na rukoväti.

4) Funkciu spustíte stlačením tlačidla Štart

5) Skontrolujte a potvrdte, či teplota na displeji zodpovedá nastavenej teplote. Ak áno, dotknite sa ho a skontrolujte ho svojou pokožkou. Ak už teplotu budete považovať za vhodnú, môžete ho použiť priamo, v opačnom prípade ju znova upravte.

6) Po skončení naplánovaného času sa kladivo automaticky zastaví. Vyčistite ho a položte späť na poličku s príslušenstvom.



Ultrazvuková sonda (len na kozmetické použitie)

### Upozornenia pre prevádzku



#### Upozornenie

- Nemierite sondou priamo na očné bulvu, nedotýkajte sa oka ani nemasírujte horné viečko.
- Je zakázaná pre nasledujúce skupiny osôb:
  - ① Tehotné ženy a ženy vybavené srdcovým chronometrom;
  - ② Pacienti s nádorom a závažnými srdcovými chorobami;
  - ③ Popáleniny kože, poleptanie, spáleniny od slnka, zápaly alebo iné rany;
  - ④ Alergickí pacienti a ľudia s kontaktnou dermatitídou.
- Je zakázané zapínať sondu bez použitia na kozmetické účely, aby sa predišlo riziku obarenia vysokou teplotou a znížila sa životnosť sondy v dôsledku prehriatia.
- Neodstraňujte nerezovú sondu a rukoväť sami. Ak otočíte nerezovú sondu a rukoväť, sonda sa môže poškodiť.
- Táto funkcia sa nesmie používať na iné ako kozmetické účely.



#### Pozor

- Pred ošetrením je potrebné naniesť dostatočné množstvo krému alebo esencie na ošetrujúcu časť, aby sa zabezpečilo, že medzi sondou a pokožkou je dobré médium, aby sa pokožka príliš nenaťahovala.
- Pri použití by mala byť sonda blízko pokožky, aby sa zabránilo kavitácii a poškodeniu kože.
- Pri použití by sonda nemala byť vo výstupnom stave bez prevádzky, v opačnom prípade môže dôjsť k poškodeniu sondy alebo zníženiu jej životnosti.
- Ak je sonda príliš horúca, popáli pokožku, takže doba použitia by nemala presiahnuť 15 minút, pri citlivej pokožke by sa mala znížiť doba používania a energetická náročnosť. Predĺženie doby používania nezvyší ošetrujúci účinok a môže viesť k nebezpečenstvu. Pozornosť by sa mala venovať starostlivosti o pokožku, doba pobytu na jednom mieste by nemala presiahnuť 5 sekúnd.
- Po dojení sa na koži objaví krátky zápalový červenkastý jav, v dôsledku vibrácií sondy a tvorby tepla, čím sa zvyšuje krvný obeh, čo patrí k normálnemu stavu.

#### Odporúčaná doba použitia

Čas upravte podľa špecifickej situácie ošetrovaného miesta a pokožky, vo všeobecnosti je doba operácie celej tváre 10-15 minút.



## Ultrazvuková sonda (len na kozmetické použitie)

1. Návrat do hlavného rozhrania
2. Zníženie úrovne energie  
Rozsah úrovne energie: 1~10
3. Zobrazenie úrovne energie
4. Zvýšenie úrovne energie  
Rozsah úrovne energie: 1~10
5. Zobrazenie doby prevádzky  
Doba prevádzky sa začne odpočítavať pri prevádzke. Prístroj sa vypne automaticky, keď sa čas dostane na nulu.
6. Predĺženie doby prevádzky  
Rozsah doby prevádzky: 1~30 minút.
7. Skrátenie doby prevádzky  
Rozsah doby prevádzky 1~30 minút.
8. Spustiť/pozastaviť.
9. Režim nepretržitej vlny  
Výstupná energia je nepretržitá.
10. Režim prerušovaných vln  
Výstupná energia je prerušovaná.
11. Režim zmiešaných vln  
Prepínanie režimu kontinuálnej vlny a režimu zmiešaných vln.

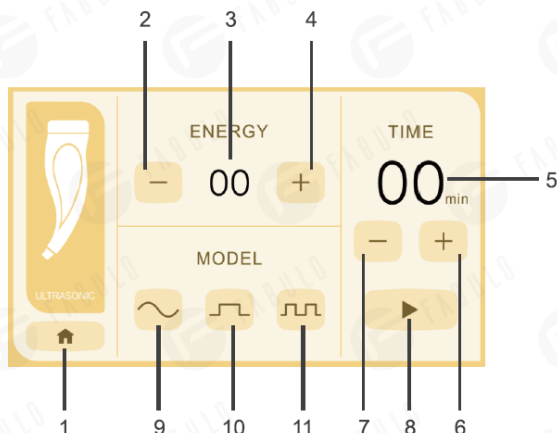

## ◆ Spôsob prevádzky

- 1) Nastavenie výstupnej úrovne energie a doby prevádzky. Maximálny čas, ktorý je možné nastaviť, je 30 minút.
  - 2) Vyberte režim výstupnej energie
  - 3) Vyberte ultrazvukovú rukoväť a zapnite tlačidlo „štart“.
  - 4) Po skončení naplánovaného času sa ultrazvuk automaticky zastaví. Vyčistite kovovú sondu a položte ju späť na policu príslušenstva.
- Po ošetrojúcej operácii sa sonda vydezinfikuje 75% alkoholom a uskladní sa riadne v suchu.

Poznámka: Kovovú časť sondy nenamáčajte.

## Oboznámenie sa s funkciami



Skin Scrubber

### Upozornenia pre prevádzku



#### Upozornenie

- Keď je hostiteľ zapnutý, nedotýkajte sa samotného výstupného rozhrania Skin Scrubbera.
- Nedávajte Scrubber priamo do kontaktu s očami.
- Je zakázaný pre nasledujúcich ľudí:
  - ① Alergickí pacienti;
  - ② Popáleniny kože, poleptanie, popáleniny od slnka, zápal alebo iné rany;
  - ③ Ako sú srdcové choroby, infekčné choroby, neurotickí pacienti a pacienti s kovom v tele počas liečby.
- Nedávajte lopatkovú hlavu fungujúceho scrubbera na niektorú časť kože, aby ste predišli poškodeniu kože.
- Keď krém na povrchu pokožky nestačí na zvlhčenie pokožky, včas ho doplňte.
- Pri používaní scrubbera dávajte pozor na silu a uhol scrubbera a pokožky.
- Pri práci dbajte na prepojenie príslušenstva a hostiteľa. Neťahajte nadmerne, aby pripojovací vodič nevypadol.
- Pri práci dávajte pozor, aby prístroj nebol postriekaný vodou alebo inými korozívnymi kvapalinami.
- Nepoužívajte, ak bol povrch z nehrdzavejúcej ocele zdeformovaný chybou scrubbera, aby nedošlo k strate kože.
- Ak dôjde k akejkoľvek abnormálnej situácii, kontaktujte predajcu a požiadajte profesionálnych pracovníkov údržby o kontrolu, rám bez povolenia kvôli údržbe neotvárajte.



#### Pozor

- Scrubber udržiavajte vždy čistý a po každom použití ho dezinfikujte 75% alkoholom.
- Doba zotrvania na jednom mieste pokožky by nemala presiahnuť 5 sekúnd.

#### Odporúčaná doba použitia

Vo všeobecnosti je čas celej operácie tváre 15 minút.

- Po ošetrovateľskej operácii špachtľu a antistatický kryt zápästia sterilizujte 75% alkoholom a uložte na suché miesto.

Kovovú časť náramku ESD nenamáčajte.



Skin Scrubber

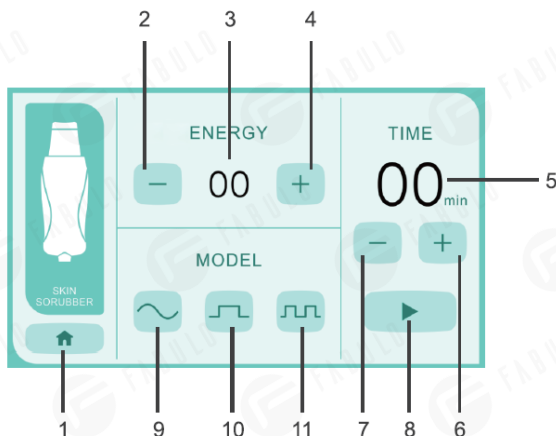

1. Návrat do hlavného rozhrania

2. Zníženie úrovne energie

Rozsah úrovne energie: 1~10

3. Zobrazenie úrovne energie

4. Zvýšenie úrovne energie

Rozsah úrovne energie: 1~10

5. Zobrazenie času prevádzky

Doba prevádzky sa začne odpočítavať pri prevádzke.

Prístroj sa automaticky zastaví, keď sa čas dostane na nulu.

6. Predĺženie doby prevádzky

Rozsah prevádzkového času: 1~30 minút.

7. Skrátenie doby prevádzky

Rozsah prevádzkového času: 1~30 minút.

8. Spustiť/pozastaviť.

9. Režim nepretržitej vlny

Výstupná energia je nepretržitá.

10. Režim prerušovaných vln

Výstupná energia je prerušovaná.

11. Režim zmiešaných vln

Prepínanie režimu kontinuálnej vlny a režimu zmiešanej vlny.

## ◆ Spôsob prevádzky

1. Nastavte stupeň výkonu a pracovnú dobu, najdlhší čas je možné nastaviť na 30 minút;

2. Vyberte výstupný režim;

3. Vyberte Skin Scrubber a stlačte tlačidlo štart, aby ste ho mohli použiť;

4. Po skončení používania očistite a utrite Skin Scrubber a položte ho späť na policu príslušenstva.

Poznámka: pridajte malé množstvo vody do kovovej časti Skin Scrubera.

Keď Skin Scrubber funguje, voda sa okamžite odparí a vytvorí hmlu.



Rádiofrekvencia

### Upozornenia pre prevádzku



#### Upozornenie

- Výrobok používajte pri menovitom napätí zodpovedajúcom výrobku a uistite sa, že zástrčka je úplne zasunutá, inak môže dôjsť k úrazu elektrickým prúdom alebo požiaru.
- Nepoužívajte ho v kúpeľni alebo vo vlhkej miestnosti, pretože môže spôsobiť zásah elektrickým prúdom alebo požiar.
- Nepoužívajte na miestach, kde sa maľuje, natiera, privádza kyslík a na iných horľavých a výbušných miestach.
- Ak túto funkciu nepoužívate, stlačte tlačidlo pozastavenie.
- Táto funkcia by sa nemala používať u pacientov s ochorením srdca, cukrovkou, hypertenziou, malígnym nádorom, ťažkou hypertenziou, implantovaným kovom alebo kardiostimulátorom, epilepsiou a rakovinou kože. Ak ho používajú osoby s telesným, zmyslovým alebo mentálnym postihnutím alebo osoby bez skúseností a znalostí (vrátane detí), musí dohliadať na používanie produktu a riadiť ho opatrovník a musí byť zodpovedný za bezpečnosť používateľa. Zabráňte deťom manipulovať s výrobkom a zaobchádzať s ním ako s hračkou.
- Tehotné ženy, dojčiace ženy a ženy s menštruáciou by ho používať nemali.
- Nepoužívajte na poranené časti a kĺby, aby ste neovplyvnili hojenie rán.
- Táto funkcia sa nesmie používať na iné ako kozmetické účely.



#### Pozor

- Odporúča sa, aby doba zotrvania na jednom mieste pokožky nepresiahla 5 sekúnd, aby sa predišlo obareniu.
- Pri ošetrení sa sondou vyhýbajte očnej bulve a štítnej žľaze.
- Po ošetrojúcej operácii sa sonda vydezinfikuje 75% alkoholom a vhodne uskladní v suchu.
- Táto funkcia sa neodporúča pre oblasti, kde boli vstreknuté umelé výplne, ako je silikový gél.
- Pred použitím tejto funkcie sa odporúča odstrániť všetko kovové príslušenstvo.



## Rádiofrekvencia

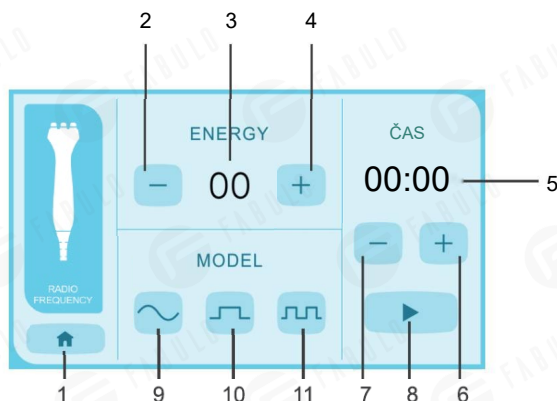

1. Návrat do hlavného rozhrania
2. Zníženie úrovne energie  
Rozsah úrovne energie: 1 ~10
3. Zobrazenie úrovne energie
4. Zvýšenie úrovne energie  
Rozsah úrovne energie: 1 ~10
5. Zobrazenie doby prevádzky  
Doba prevádzky sa začne odpočítavať pri prevádzke.  
Prístroj sa automaticky zastaví, keď sa čas dostane na nulu.
6. Predĺženie doby prevádzky  
Rozsah prevádzkového času: 1~30 minút.
7. Skrátenie doby prevádzky  
Rozsah prevádzkového času: 1~30 minút.
8. Spustiť/pozastaviť.
9. Režim nepretržitej vlny  
Výstupná energia je nepretržitá.
10. Režim prerušovaných vln  
Výstupná energia je prerušovaná.
11. Režim zmiešaných vln  
Prepínanie režimu kontinuálnej energie a režimu zmiešaných vln.

## ◆ Spôsob prevádzky

- 1) Nastavte stupeň energie a pracovnú dobu, najdlhší čas je možné nastaviť na 30 minút;
- 2) Vyberte výstupný režim:
- 3) Vyberte Skin Scrubber a stlačte tlačidlo štart, aby ste ho mohli použiť;
- 4) Po skončení používania vyčistíte rádiofrekvenčnú kovovú hlavu a položte ju späť na policu príslušenstva.

## Oboznámenie sa s funkciami



Dermabrázia

### ◆ Upozornenia pre prevádzku



#### Upozornenie

- Táto funkcia nie je použiteľná u pacientov s hypertenziou, srdcovým ochorením a cukrovkou.
- Tehotné ženy, dojčiacie ženy a ženy s menštruáciou by to používať nemali.
- Je zakázané to používať u pacientov s infekčnými chorobami a rakovinou.
- Je zakázané to používať u ľudí, ktorí v priebehu posledného roka dostali botoxové injekcie.
- Ľudia s jazvami a nedostatkom kolagénu by túto funkciu nemali používať, aby nedošlo k trvalému poškodeniu kože.
- Táto funkcia sa nesmie používať na iné ako kozmetické účely.
- Zabráňte tomu, aby sa deti dostali do kontaktu s produktom a zaobchádzali s ním ako s hračkou, čím by sa dostali do nebezpečenstva.



#### Pozor

- Pred ošetrením analyzujte stav pokožky používateľa a potom vyberte správnu brúsnu hlavu a správne odsávanie.
- Pred starostlivosťou sa odporúča vyčistiť pokožku a vysušiť tvár od nadmernej vlhkosti.
- Po ošetrení očistite tvár vodou.
- Po ošetrojúcej operácii by mala byť brúsna hlava dezinfikovaná 75% alkoholom a skladovaná správne a v suchu.





## Dermabrázia

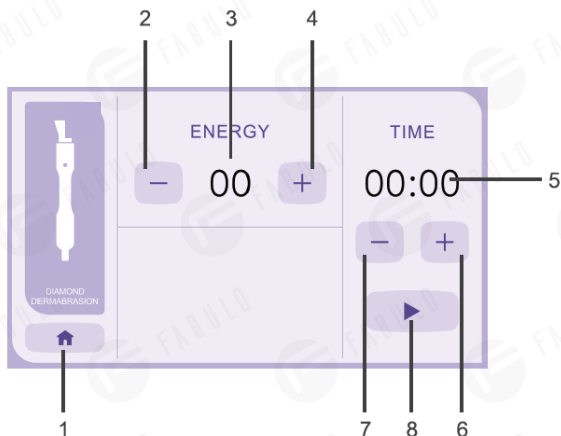

1. Návrat do hlavného rozhrania

2. Zníženie úrovne energie

Rozsah úrovne energie: 1~10

3. Zobrazenie úrovne energie

4. Zvýšenie úrovne energie

Rozsah úrovne energie: 1~10

5. Zobrazenie doby prevádzky

Doba prevádzky sa začne odpočítavať pri prevádzke.

Prístroj sa automaticky zastaví, keď sa čas dostane na nulu.

6. Predĺženie doby prevádzky

Rozsah doby prevádzky: 1 ~ 30 minút.

7. Skrátenie doby prevádzky

Rozsah doby prevádzky: 1 ~ 30 minút.

8. Spustiť/pozastaviť.

## ◆ Spôsob prevádzky

1) Nastavte stupeň energie a pracovnú dobu, najdlhší čas je možné nastaviť na 30 minút;

2) Vyberte príslušenstvo a nasadte potrebnú brúsnu hlavu;

3) Ak chcete prístroj začať používať, stlačte tlačidlo Štart;

4) Po skončení používania vyčistite príslušenstvo a položte ho späť na policu príslušenstva.

## Oboznámenie sa s funkciami



Rozprašovač



Odsávanie

## ◆ Upozornenia pre prevádzku

### Upozornenie

- Funkciu odsávania nepoužívajte na oči a okolitú pokožku.
- Nasledujúce osoby majú zakázané používať funkcie odsávania a rozprašovania:
  - ① Alergickí pacienti;
  - ② Popáleniny kože, poleptanie, popáleniny od slnka, zápaly alebo iné rany.

### Pozor

- Ak pri spustení prístroja nedochádza k odsávaniu, je to normálny jav. Chvíľu počkajte, kým sa prístroj vráti do normálu.
- Pred každým použitím skontrolujte, či sklenená slamka nie je prasknutá alebo zlomená. V takom prípade by sa použitie malo okamžite zakázať a vymeniť sklenenú slamku
- Sklenená slamka sa nemôže použiť na tej istej časti príliš dlho. Pohybujte odsávacím perom rýchlo, aby nedošlo k odsatiu kože.
- Nezapojte hubicu do nasávacieho konektora v prípade, že sa produkty starostlivosti o pokožku nasajú do vzduchového čerpadla a poškodí sa hlavný prístroj.
- Nevyťahujte vzduchovod príliš silno, aby nedošlo k poškodeniu.
- Po použití je potrebné vypnúť napájanie.



\*

Rozprašovač



Odsávanie

1. Návrat do hlavného rozhrania
2. Zníženie úrovne energie  
Rozsah úrovne energie: 1 -10
3. Zobrazenie úrovne energie
4. Zvýšenie úrovne energie  
Rozsah úrovne energie: 1 ~10
5. Zobrazenie doby prevádzky  
Doba prevádzky sa začne odpočítavať pri prevádzke.  
Prístroj sa automaticky zastaví, keď sa čas dostane na nulu.
6. Predĺženie doby prevádzky  
Rozsah doby prevádzky: 1 ~ 30 minút.
7. Skrátene doby prevádzky  
Rozsah prevádzkového času: 1~30 minút.
8. Spustiť/pozastaviť.
9. Režim Vákuum
10. Režim Rozprašovač

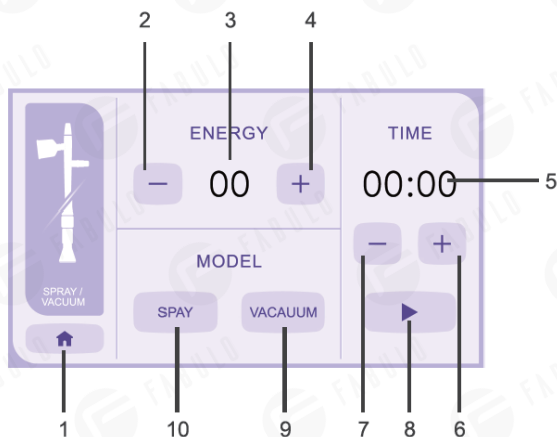

## ◆ Spôsob prevádzky

- 1) Vyberte nástroj na dopĺňanie vody alebo funkciu odsávania. Ak používate nástroj na dopĺňanie vody, musíte venovať pozornosť tomu, či je objem vody vo fľaši dostatočný;
- 2) Nastavte stupeň energie a pracovnú dobu, najdlhší čas je možné nastaviť na 30 minút;
- 3) Vyberte príslušenstvo a nasadte potrebnú saciu hlavu;
- 4) Ak chcete prístroj začať používať, stlačte tlačidlo Štart;
- 5) Po skončení používania vyčistite príslušenstvo a položte ho späť na policu príslušenstva.

### Odporúčaná doba používania

Za normálnych okolností by doba nepretržitej prevádzky odsávania a rozprašovania nemala presiahnuť 10 minút.



### Vysokofrekvenčná elektroterapia

## Upozornenia pre prevádzku



### Upozornenie

- Je zakázané dotýkať sa výstupného rozhrania hlavnej jednotky kozmetického prístroja vysokofrekvenčnej elektroterapie alebo výstupného rozhrania rukoväte vysokofrekvenčnej elektroterapie, keď je hlavný prístroj zapnutý.
- Nemieťe trubicou priamo do očí, ani sa nedotýkajte v oblasti očí.
- Tento produkt je zakázaný pre nasledujúce osoby a časti:
  - ① Tehotné ženy a ženy vybavené nastavovacími zariadeniami (napr. kardiostimulátorom).
  - ② Ľudia s cievnymi ochoreniami a vysokou citlivosťou kože.
  - ③ Osoby, ktoré majú kovové implantáty alebo kovové zubné protézy vložené do tela.
  - ④ Ľudia s poranieniami kože a inými stavmi.
  - ⑤ Časti tela s hustými vlasmi.
- Nepoužívajte pleťové mlieka s obsahom alkoholu, pretože alkohol je vysoko horľavý. Ak je potrebný toner na báze alkoholu, aplikujte ho až po použití tohto produktu.
- Počas prevádzky nechytajte spoj medzi vysokofrekvenčnou rukoväťou a trubicou elektródy rukou, aby ste neboli zasiahnutí el. prúdom.
- Doba pôsobenia na jednom mieste pokožky by nemala presiahnuť 5 sekúnd.
- Táto funkcia sa nesmie používať na iné ako kozmetické účely.



### Pozor

- Pred použitím skontrolujte, či elektródová trubica alebo kovová hlavica na trubicu nie je uvoľnená a či elektródová trubica nepraská alebo nie je poškodená. Ak áno, nepoužívajte ju a elektródovú trubicu ihneď vymeňte.
- Intenzitu prúdu je potrebné postupne znižovať na nulu a pred vložením alebo vytiahnutím elektródovej trubice je potrebné vypnúť hlavný vypínač.
- Pri vkladaní alebo vyťahovaní elektródovej trubice si najskôr nasadte gumené rukavice a elektródovú trubicu držte palcom a ukazovákom: trubicu vložte na dno otvoru, kým nebude pevná, a netlačte na trubicu dlaňou, aby ste zabránili rozbitiu a vzniku zranení; Je zakázané ju energicky vyťahovať, aby kovová hlavica na elektródovej trubici nespadla alebo sa nezlomila, čo by mohlo spôsobiť zranenie.

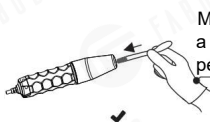

MUSÍTE si nasadiť gumené rukavice, a držať palcom a ukazovákom, potom pevne zasuňte rúrku elektródy.

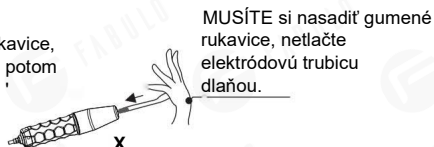

- Pri používaní, vysokonapäťový prúdový výstup z elektroterapeutickej trubice spôsobuje rušenie.
- Je zakázané približovať sa k hostiteľskému prístroju a iným elektrickým spotrebičom kozmetickým nástrojom vysokofrekvenčnej elektroterapie. Ak bude rušiť hostiteľa, môže to spôsobiť, že hostiteľ nebude fungovať alebo praskne.
- Keď je elektródová trubica menej ako 2,5 cm od pokožky, ale nie je v kontakte s pokožkou, intenzita prúdu by sa mala okamžite znížiť, ak sa objavia iskry, ktoré podráždia pokožku. Ak zákazník po vyššie uvedenej operácii stále pociťuje iskrenie, položte zákazníkovi na tvár malý kúsok suchého bavneného uteráka (nylonové alebo iné utierky zo syntetických vlákien nie sú povolené).
- Pri použití vždy držte elektródovú trubicu na pokožke zákazníka. Vysokofrekvenčné nepriame ošetrenie: pri zapínaní a vypínaní nástroja musí byť jedna ruka vždy v kontakte s pokožkou zákazníka, nikdy to nerobte bez dotyku pokožky zákazníka. Obe strany cítia prúd a to spôsobuje nepohodlie.
- Po použití je potrebné najskôr vypnúť napájanie, vytiahnuť trubicu elektródy z vysokofrekvenčnej rukoväte a po dezinfekcii a vysušení ju vložiť do skrinky na príslušenstvo.



## Vysokofrekvenčná elektroterapia

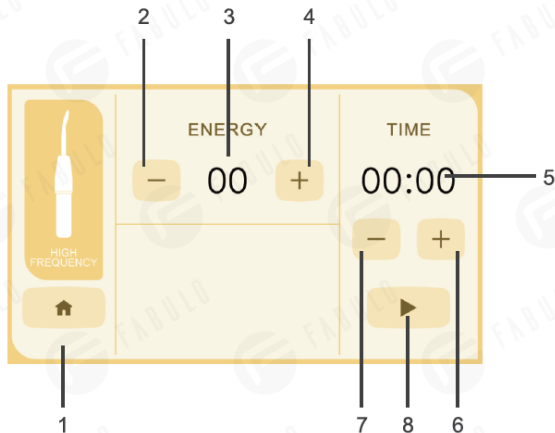

1. Návrat do hlavného rozhrania

2. Zníženie úrovne energie

Rozsah úrovne energie: 1~10

3. Zobrazenie úrovne energie

4. Zvýšenie úrovne energie

Rozsah úrovne energie: 1~10

5. Zobrazenie doby prevádzky

Doba prevádzky sa začne odpočítavať pri prevádzke.

Prístroj sa automaticky zastaví, keď čas bude ukazovať nulu.

6. Predĺženie doby prevádzky

Rozsah doby prevádzky: 1 ~ 30 minút.

7. Skrátenie doby prevádzky

Rozsah doby prevádzky: 1 ~ 30 minút.

8. Spustiť/pozastaviť.

## ◆ Spôsob prevádzky

1) Nastavte výstupný stupeň a dobu prevádzky, najdlhšie nastavenie môže byť 30 minút;

2) Vyberte rukoväť a nainštalujte potrebnú elektroterapeutickú trubicu;

3) Funkciu spustíte stlačením tlačidla Štart

4) Po naplánovanom ukončení príslušenstvo prestane fungovať, vyberte elektroterapeutickú trubicu, vyčistite a utrite sondu vysokofrekvenčného elektroterapeutického príslušenstva a potom ju vložte späť na policu príslušenstva.

Poznámka: Kovové časti elektroliečebnej trubice nenamáčajte.

### Odporúčaná doba použitia

Masťná pleť: odporúča sa použiť 10-15 minút;

Suchá a dehydrovaná pleť: Odporúča sa 3-5 minút.

## Oboznámenie sa s funkciami



Rotačná kefa

### ◆ Upozornenia pre prevádzku



#### Upozornenie

- Nepoužívajte pod očami.
- Nasledujúce skupiny majú zakázané používať funkciu kefy:  
Alergickí pacienti;  
Popáleniny kože, obarenia, spáleniny od slnka, zápaly alebo iné rany;



#### Pozor

- Pred použitím skontrolujte, či je hlavica kefy pevne zasunutá do rukoväte kefy.
- Kefu nepoužívajte, kým držíte hlavnú hlavu kefy.
- Hlavu kefy počas používania nezapájajte ani nevymieňajte.
- Nepoužívajte ruky ani iné predmety, aby ste kefu otočili násilou.
- Funkciu kefy nepoužívajte dlhší čas, aby nedošlo k prehriatiu rukoväte kefy.
- Pred dotykom s pokožkou zákazníka otočte hlavu kefy nadol. Pri dotyku s pokožkou zákazníka by sila mala byť mierna, aby zákazníkovi nespôsobovala nepohodlie.



Rotačná kefa

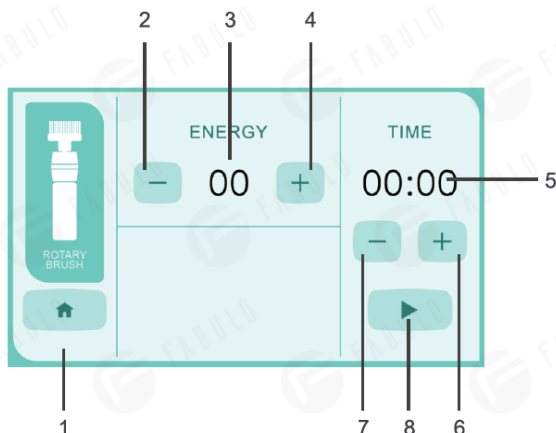

1. Návrat do hlavného rozhrania

2. Zníženie úrovne energie

Rozsah úrovne energie: 1 -10

3. Zobrazenie úrovne energie

4. Zvýšenie úrovne energie

Rozsah úrovne energie: 1 ~10

5. Zobrazenie doby prevádzky

Doba prevádzky sa začne odpočítavať pri prevádzke.

Prístroj sa automaticky zastaví, keď sa čas dostane na nulu.

6. Predĺženie doby prevádzky

Rozsah prevádzkového času: 1~30 minút.

7. Skrátenie doby prevádzky

Rozsah doby prevádzky: 1 ~ 30 minút.

8. Spustiť/pozastaviť.

## ◆ Spôsob prevádzky

1) Nastavte stupeň energie a dobu prevádzky, najdlhšie nastavenie môže byť 30 minút;

2) Vyberte príslušenstvo a nasadte potrebnú sáciu hlavu;

3) Ak chcete prístroj začať používať, stlačte tlačidlo Štart;

4) Po skončení používania vyčistite príslušenstvo a položte ho späť na policu príslušenstva.

### Odporúčaná doba používania

Upravte trvanie podľa špecifických podmienok pokožky. Vo všeobecnosti by trvanie nemalo presiahnuť 10 minút.

## Oboznámenie sa s funkciami



Galvanická valčeková tyč



Galvanická ručná tyč

## ◆ Upozornenia pre prevádzku



### Upozornenie

- Nezasahujte valčekom priamo do očnej bulvy ani sa priamo nedotýkajte oka.
- Je zakázané používať tento produkt pre nasledujúce osoby a časti:
  - ① Tehotné ženy a ženy s kovovými predmetmi v tele;
  - ② Alergickí pacienti a pacienti s nádormi;
  - ③ Popáleniny kože, poleptanie, spáleniny od slnka, zápaly alebo iné rany;
  - ④ Ľudia s rozšírenými kapilármi.
- Je zakázané používať silne alkalické roztoky, aby sa zabránilo negatívne chemickému poškodeniu.
- Táto funkcia sa nesmie používať na iné ako kozmetické účely.



### Pozor

- Kyslosť a zásaditosť produktov starostlivosti o pleť by sa mala používať s kladnými a zápornými pómi valčeka. Keď je valček kladný, prírodná kvapalina je kyslá (+); Keď je valček negatívny, zavádzaná kvapalina je alkalická (-), ako napríklad pri výbere produktov starostlivosti o pleť, ktoré nie sú priamo označené ako kyslé alkalické, môžete si kúpiť testovací papierik na stanovenie PH.
- Pri používaní sa valčeka nedotýkajte priamo ručnou tyčou. Ak je kontakt neopatrný, hlavný prístroj aktivuje automatickú ochranu a odpojí výstup.
- Zákazníci s hrubou kožtičkou by si mali najskôr urobiť piling a potom zavádzaný materiál naniesť rovnomerne na miesto operácie pred operáciu.
- Rôzne látky (dve alebo viac chemikálií) nemôžu byť zavedené spolu alebo postupne na to isté miesto, bez ohľadu na to, či majú rovnaký náboj.
- Za normálnych okolností je účinok importu iónov nepriamo úmerný molekulovej hmotnosti zavádzanej látky, čo znamená, že čím väčšia molekulová hmotnosť, tým horší efekt importu a čím menšia molekulová hmotnosť, tým lepší efekt zavedenia.





Galvanická valčeková tyč



Galvanická ručná tyč

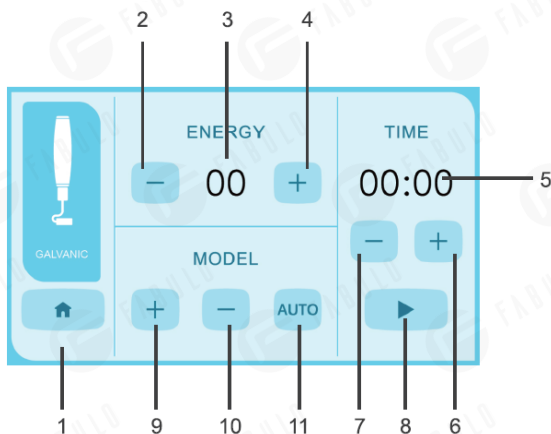

1. návrat do hlavného rozhrania

2. zníženie úrovne energie

Rozsah úrovne energie: 1—10

3. zobrazenie úrovne energie

4. zvýšenie úrovne energie

Rozsah úrovne energie: 1—10

5. zobrazenie doby prevádzky

Doba prevádzky sa začne odpočítavať pri prevádzke.

Prístroj sa automaticky zastaví, keď sa čas dostane na nulu.

6. predĺženie doby prevádzky

Rozsah doby prevádzky: 1 ~ 30 minút.

7. skrátenie doby prevádzky

Rozsah doby prevádzky: 1 ~ 30 minút.

8. spustiť/pozastaviť.

9. režim kladného mikroprúdového výstupu

výstupný kladný mikroprúdový signál.

10. režim záporného mikroprúdového výstupu

výstupný záporný mikroprúdový signál.

11. režim zmiešaného výstupu periodicky prepína medzi kladným a záporným mikroprúdovým výstupom.

## Spôsob prevádzky

1) Nastavte stupeň energie a dobu prevádzky, najdlhšie nastavenie môže byť 30 minút;

2) Vyberte výstupný režim:

3) Vyberte galvanické príslušenstvo a nechajte hosťa držať tyčku rukou;

4) Ak chcete prístroj začať používať, stlačte tlačidlo Štart;

5) Po skončení používania príslušenstvo očistite a vložte späť do stojana na príslušenstvo.

### Odporúčaná doba používania

① Trvanie penetračnej starostlivosti: aniónová prevádzka 2 minúty, potom kationová prevádzka 6 minút;

② Trvanie starostlivosti o odstraňovanie vodného kameňa: aniónová prevádzka 6 minút a kationová prevádzka 2 minúty.

## Oboznámenie sa s funkciami



Režim RES



Režim CAP



Záporná tabuľa

### ◆ Upozornenia pre prevádzku



#### Upozornenie

- Táto funkcia nie je vhodná pre pacientov s hypertenziou, srdcovým ochorením a cukrovkou.
- Nevhodné pre dojčiacie a menštruujúce ženy.
- Nemali by ho užívať pacienti s infekčnými chorobami alebo nádormi.
- Funkcia by sa nemala používať na iné ako kozmetické účely.
- Zabráňte tomu, aby sa deti dostali do kontaktu s výrobkom a zaobchádzali s ním ako s hračkou, čím by sa dostali do nebezpečenstva.
- Počas používania by energetická sonda nemala zostať v rovnej polohe, aby nedošlo k obareniu.



#### Pozor

- Pred ošetrením venujte pozornosť tomu, či sú pripojovací kábel, zásuvka napájacieho kábla a sonda úplne zasunuté a nainštalované.
- Pred ošetrením vyberte vhodný stupeň a sondu.
- Nezosťavajte príliš dlho na jednom mieste pokožky, aby ste predišli obareniu.
- Po ošetrojúcej operácii sa sonda vydezinfikuje 75% alkoholom a vhodne uskladní v suchu.
- Príslušný gél alebo esencia sa musí aplikovať na časti tela na zvlhčenie pokožky.
- Umiestnite všetky elektródy do úplného kontaktu s pokožkou host'a miernou silou, aby ste predišli brneniu pokožky alebo červeným miestam spôsobeným agregáciou prúdu.
- Zariadenie s funkciou identifikácie ľudskej impedancie môže spustiť výstup iba po dobrom kontakte.

### ◆ Bezpečnostné opatrenia pri inštalácii

- Multifunkčný kozmetický prístroj F-365 obsahuje jednu zápornú platňu, dve rukoväte a dve sondy.
- Rukoväte režimu odporu RES sú označené červeným krúžkom a musia byť vybavené iba sondami z nehrdzavejúcej ocele.
- Rukoväť kapacitného režimu CAP s modrým kruhovým logom musí byť namontovaná len s čiernou sondou.
- Kolíky oboch sond majú rozdielne priemery, preto je potrebné správne nainštalovať sondu zodpovedajúcu rukoväti. Ak je sonda nainštalovaná nesprávne, povedie to k tomu, že sonda sa nedá nainštalovať alebo je sonda voľná a ľahko spadne, takže ju nemožno spárovať.



Režim RES

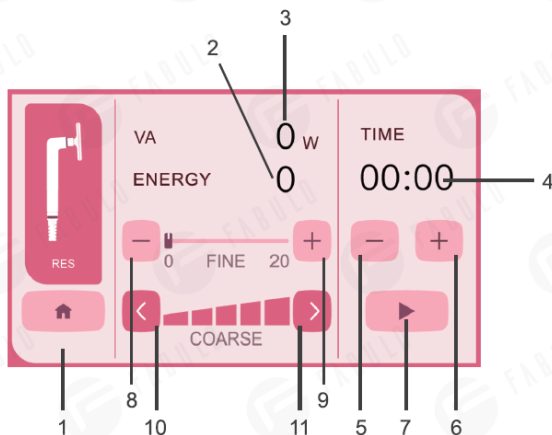

1. Návrat do hlavného rozhrania
2. Zobrazenie výkonu v reálnom čase rukoväť a záporná platňa tvoria slučku na zobrazenie skutočného výstupného výkonu.

3. Zobrazenie výstupného rozsahu  
Zobrazuje nastavený rozsah od 0 ~ 100.

4. Zobrazenie doby prevádzky

Keď sa uvedie do činnosti, začne sa odpočítavanie doby prevádzky.

Keď sa odpočítavanie dostane na nulu, zariadenie automaticky zastaví výstup.

5. Skrátenie doby prevádzky

Rozsah prevádzkového času: 1~60 minút.

6. Predĺženie doby prevádzky

Rozsah prevádzkového času: 1~60 minút

7. Spustiť / pozastaviť.

8. Výstupný stupeň je znížený jemným doladením

Nastaviteľných 20 stupňov

9. Výstupný stupeň je jemne zvýšený

Nastaviteľných 20 stupňov

10. Hrubý posun znížený.

Nastaviteľných 5 stupňov, každý stupeň je možné doladiť o 20 stupňov.

11. Hrubý posun zvýšený

Nastaviteľných 5 stupňov, každý stupeň je možné doladiť o 20 stupňov.

## ◆ Spôsob prevádzky

- 1) Nastavte čas a výstupný prevod;
- 2) Odstráňte rukoväť a nainštalujte sondu z nehrdzavejúcej ocele;
- 3) Potom, čo sa hosť dotkne zápornej platne, stlačením tlačidla štart zapnite funkciu;
- 4) Po skončení časovania sondy prestanú fungovať, vyberte sondu, potom ju utrite a vložte rukoväť a sondu späť na policu príslušenstva.



Režim CAP

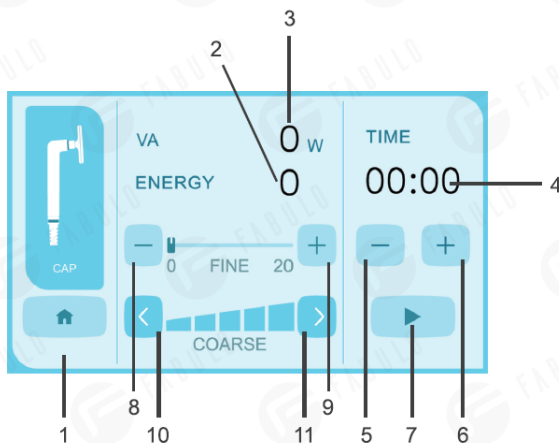

1. Návrat do hlavného rozhrania

2. Zobrazenie výkonu v reálnom čase

Rukoväť a záporná doska tvoria slučku na zobrazenie skutočného výstupného výkonu.

3. Zobrazenie výstupného rozsahu

Zobrazuje nastavený rozsah od 0 do 100.

4. Zobrazenie doby prevádzky

Keď sa uvedie do činnosti, začne sa odpočítavanie doby prevádzky.

Keď sa odpočítavanie dostane na nulu, zariadenie automaticky zastaví výstup.

5. Skrátenie doby prevádzky

Rozsah prevádzkového času: 1~60 minút.

6. Predĺženie doby prevádzky

Rozsah prevádzkového času: 1~60 minút.

7. Spustiť / pozastaviť.

8. Výstupný stupeň je znížený jemným doladením

Nastaviteľných 20 stupňov

9. Výstupný stupeň je jemne zvýšený.

Nastaviteľných 20 stupňov

10. Hrubý posun znížený.

Nastaviteľných 5 stupňov, každý stupeň je možné doladiť o 20 stupňov.

11. Hrubý posun zvýšený

Nastaviteľných 5 stupňov, každý stupeň je možné doladiť o 20 stupňov.

## ◆ Spôsob prevádzky

1) Nastavte čas a výstupný stupeň;

2) Odstráňte rukoväť a nainštalujte čiernu sondu;

3) Potom, čo sa hosť dotkne zápornej platne, stlačením tlačidla štart zapnete funkciu;

4) Po skončení časovania nadstavec prestane fungovať, vyberte sondu, potom ju utrite a vložte rukoväť a sondu späť na policu príslušenstva

Ako sa prejavuje porucha	Príčina	Riešenie:
Hlavný prístroj nefunguje alebo vypadáva.	1. Bez napájania	1. Skontrolujte, či nie je vypálená poisťka v priehradke na poisťky v napájacej základni. Ak dôjde k prepáleniu, vymeňte za novú poisťku so zodpovedajúcou špecifikáciou. Stlačte tlačidlo štart, po zapnutí sa tlačidlo rozsvieti.
	2. Napájací kábel nie je správne zasunutý alebo pripojený.	2. Správne zapojte alebo pripojte napájací kábel.
Displej nefunguje.	1. Bez napájania	1. Zapnite napájanie.
Sonda príslušenstva nefunguje.	1. Slabý kontakt rozhrania.	1. Odpojte výstupný kábel a potom znova zapojte zásuvku.
Slabý výstup pre studené a horúce kladivo, ultrazvuk, scrubber, RF, Galvanizáciu a ďalšie príslušenstvo.	<ol style="list-style-type: none"> <li>1. Poloha kohútika nie je dobre nastavená;</li> <li>2. Vysoká teplota príslušenstva vedie k nízkemu výstupnému výkonu.</li> </ol>	<ol style="list-style-type: none"> <li>1. Nastavte vysoký stupeň polohy;</li> <li>2. Vhodné použitie, nezapínajte na dlhý čas. Keď príslušenstvo nepoužívate, vypnite hlavný vypínač.</li> </ol>
Dermabrázia má slabé sanie.	<ol style="list-style-type: none"> <li>1. Poloha kohútika nie je dobre nastavená;</li> <li>2. Vnútri dermabrazie zablokované;</li> <li>3. Zostarnutie vzduchovej trubice;</li> <li>4. Rozhranie medzi vzduchovou trubicou a sacím perom je uvoľnené.</li> </ol>	<ol style="list-style-type: none"> <li>1. Nastavte polohu stupňa a nastavte vzduchový regulačný ventil;</li> <li>2. Vymeňte príslušenstvo na dermabráziu;</li> <li>3. Vymeňte novú vzduchovú hadičku a vložte do rozhrania.</li> </ol>
Rozprašovač so slabým rozprašovacím účinkom.	<ol style="list-style-type: none"> <li>1. Poloha kohútika nie je dobre nastavená;</li> <li>2. Zariadenie na dopĺňanie vody je vo vnútri zablokované;</li> <li>3. Starnutie vzduchovej trubice;</li> <li>4. Rozhranie medzi vzduchovou trubicou a zariadením na dopĺňanie vody je uvoľnené;</li> <li>5. Nedostatok vody vo fľaši.</li> </ol>	<ol style="list-style-type: none"> <li>1. Nastavte vysoký stupeň polohy;</li> <li>2. Vymeňte príslušenstvo zariadenia na dopĺňanie vody;</li> <li>3. Vymeňte novú vzduchovú hadičku a vložte do rozhrania.</li> <li>4. Dávajte pozor na obsah vody vo fľaši s vodou a vodu dolievajte včas.</li> </ol>
Sanie pera je slabé.	<ol style="list-style-type: none"> <li>1. Poloha kohútika nie je dobre nastavená;</li> <li>2. Nasávací hadica pera je zablokovaná;</li> <li>3. Starnutie vzduchovej trubice;</li> <li>4. Rozhranie medzi vzduchovou hadicou a sacím perom je uvoľnené.</li> </ol>	<ol style="list-style-type: none"> <li>1. Nastavte vysoký stupeň polohy;</li> <li>2. Vymeňte nástavec sacieho pera;</li> <li>3. Vymeňte novú vzduchovú hadičku a vložte do rozhrania.</li> </ol>
Výkon vysokofrekvenčnej elektroterapie je slabý.	<ol style="list-style-type: none"> <li>1. Poloha kohútika nie je dobre nastavená;</li> <li>2. Starnutie po dlhodobom používaní elektroterapeutickej tyčinky.</li> </ol>	<ol style="list-style-type: none"> <li>1. Nastavte vysoký stupeň polohy;</li> <li>2. Vymeňte príslušenstvo na elektroterapiu.</li> </ol>
Chvenie hostiteľa.	1. Príslušenstvo je zablokované.	1. Skontrolujte, či nie je zablokovaná vzduchová trubica príslušného príslušenstva.

Ak sa problém nevyrieši ani po vyššie uvedených operáciách, obráťte sa na stredisko údržby alebo dodávateľa, aby ho vyriešili.



Nevyhadzujte staré alebo chybné zariadenia do domáceho odpadu;  
malo by sa to robiť len prostredníctvom verejných zberných miest.

▲ Pred použitím skontrolujte špecifikáciu produktu. Táto príručka slúži len ako referencia. Špecifikácie sa môžu zmeniť bez predchádzajúceho upozornenia.